



Steca PR Night

PR 0606N, PR 1010N

Le régulateur Steca PR Night est conçu pour le fonctionnement d'un éclairage nocturne automatique et convient aux installations solaires produisant une puissance de panneau jusqu'à 300 Wc.

Ce régulateur est donc particulièrement bien adapté pour les réverbères, les arrêts de bus, les enseignes lumineuses ou d'autres applications semblables. Ce régulateur de charge reconnaît le temps solaire vrai par l'intermédiaire du panneau photovoltaïque. Cette horloge intégrée permet de programmer le nombre d'heures pendant lesquelles l'éclairage sera allumé ou éteint entre la tombée de la nuit et le lever du jour.



Caractéristiques du produit

- Régulateur hybride
- Détermination de l'état de charge par le Steca AtonIC (SOC)
- Sélection automatique de tension
- Régulation MLI
- Technologie de charge à plusieurs niveaux
- Déconnexion de consommateurs en fonction du système SOC
- Reconnexion automatique du consommateur
- Compensation de température
- Mise à la terre positive ou négative à l'une des bornes
- Fonction éclairage nocturne
- Auto-vérification
- Charge d'entretien mensuelle

Fonctions de protection électroniques

- Protection contre les surcharges
- Protection contre les décharges profondes
- Protection contre une polarité inversée des panneaux solaires, des consommateurs et de la batterie
- Fusible électronique automatique
- Protection contre les courts-circuits des consommateurs et des panneaux solaires
- Protection contre les surtensions sur l'entrée du panneau solaire
- Protection contre circuit ouvert sans batterie
- Protection contre courant inverse pendant la nuit
- Protection contre surtempérature et surcharge
- Déconnexion en cas de surtension de la batterie

Affichages

- DEL multicolore
- 3 DEL indiquent les états de service
 - pour le service, l'état de charge, les messages de dysfonctionnement

Commande

- Programmation par touches
- Interruption manuelle du consommateur

Certificats

- Approuvé par la Banque mondiale pour le Laos
- Conforme aux normes européennes (CE)
- Conforme à la directive RoHS
- Fabriqué en Allemagne
- Développé en Allemagne
- Fabriqué selon les normes ISO 9001 et ISO 14001

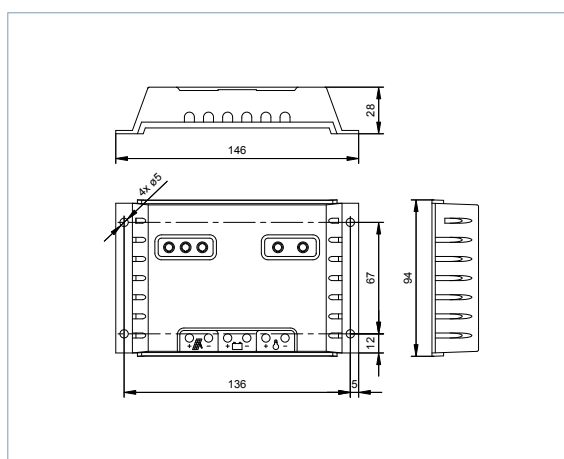

	PR 0606N	PR 1010N
Caractérisation des performances de fonctionnement		
Tension de système	12 V (24 V)	
Consommation propre	6 mA	
Côté entrée DC		
Tension à vide du panneau photovoltaïque	< 47 V	
Courant du panneau	6 A	10 A
Côté sortie DC		
Courant du consommateur	6 A	10 A
Tension finale de charge	13,7 V (27,4 V)	
Tension de charge rapide	14,4 V (28,8 V)	
Charge d'égalisation	14,7 V ou 15 V (29,4 V)	
Point de référence de réenclenchement (SOC / LVR)	> 50 % / 12,6 V (25,2 V)	
Protection contre la décharge profonde (SOC / LVD)	< 30 % / 11,1 V (22,2 V)	
Conditions de fonctionnement		
Température ambiante	-25 °C ... +50 °C	
Installation et construction		
Borne de raccordement (à fils fins / à un fil)	6 mm ² / 10 mm ² - AWG 10 / 8	
Degré de protection	IP 22	
Dimensions (X x Y x Z)	146 x 94 x 28 mm	
Poids	120 g	
Fonction lumière la nuit	19 h ... 3 h	
Fonction lumière le matin	23 h ... 7 h	

Données techniques à 25 °C / 77 °F

[domaine d'utilisation]

